

# SHOCKER NXT

SMART PARTS® 

Инструкция по эксплуатации и обслуживанию

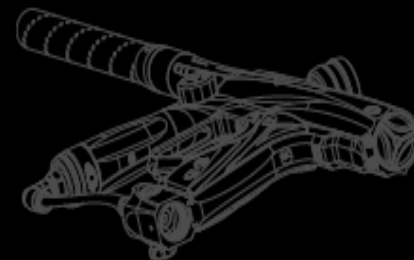
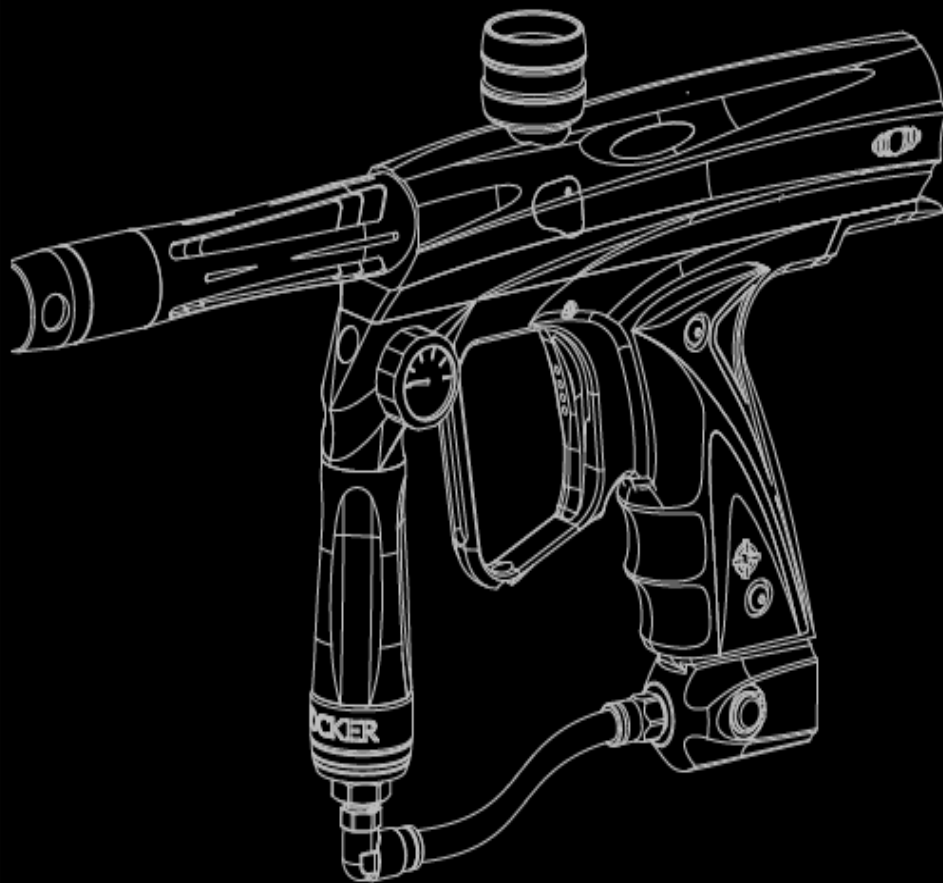

# БЫСТРЫЙ СТАРТ



Жидкий CO<sub>2</sub> может повредить маркер SHOCKER NXT. Внимательно прочитайте раздел ГАЗЫ этой инструкции перед использованием CO<sub>2</sub> для предотвращения повреждений.

## 01 БАТАРЕЯ



При помощи ключа 5/64" открутите два крепежных винта с левой стороны рукоятки и откройте панель. Подсоедините новую 9-вольтовую щелочную батарею к контактам (зажимным скобам). Расположите батарею внутри рамы рукоятки, спрятав все провода под ней. Закрутите панель.

## 02 ЧЕХОЛ (ЗАГЛУШКА) СТВОЛА



Прикрутите ствол к маркеру Shocker NXT. На конец ствола наденьте чехол, зацепив его шнурами за дальние части корпуса маркера и затянув их.

## 03 БАЛЛОН С ГАЗОМ



Заряжайте свой баллон сжатым воздухом (HPA) или углекислым газом у тренированного специалиста. При использовании системы HPA с клапаном on/off (Max-Flo, Max-Flo Micro) проверьте, чтобы клапан стоял на OFF. При использовании вкручивающегося баллона (как HPA, так и CO<sub>2</sub>) рекомендуется использовать заправочную станцию с встроенным клапаном on/off.

## 04 ЛОУДЕР



Прикрутите ваш лоудер к шейке (feedneck) и проверьте, чтобы он держался крепко. Учитывая высокие показатели скорострельности маркера Shocker NXT, рекомендуем приобрести современный усовершенствованный лоудер с высоким уровнем производительности.

## 05 ВКЛЮЧЕНИЕ ПОДАЧИ ВОЗДУХА



**WARNING**  
Аккуратно зарядите воздухом ваш Shocker NXT, медленно открыв подачу воздуха через воздушную систему маркера или клапан заряжающей станции, либо без рывков прикрутите баллон к заправочной станции. **Резкий скачок давления может сильно навредить деталям маркера.**

## 06 ВКЛЮЧЕНИЕ МАРКЕРА SHOCKER

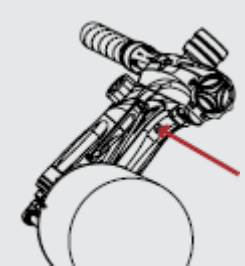

Включаем маркер Shocker NXT, нажав и удерживая кнопку включения в течение одной секунды. Shocker NXT подаст сигнал: кнопка горит, что означает рабочее состояние маркера и включенный режим «глаз» (Vision mode). Для отключения «глаз» (для совершения выстрела без шара) еще раз нажмите кнопку; кнопка мигает двойными вспышками. Нажав и удерживая кнопку в течение двух секунд, отключите маркер.

## 07 НАСТРОЙКА СКОРОСТИ

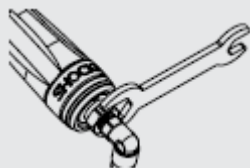

Зарядите маркер краской и включите его. В безопасной допустимой зоне с маской на лице снимите чехол со ствола и над хронографом сделайте несколько выстрелов для определения скорости выстрела. Ключом 3/32" отпустите блокирующий винт у основания вертикального регулятора и отрегулируйте скорость при помощи гаечного ключа 5/8" или регулировочным ключом. По часовой стрелке – скорость/давление увеличивается, против часовой стрелки – уменьшается. Выстрелите три-четыре раза после каждой настройки для того, чтобы стабилизировать давление газа внутри маркера Shocker NXT. Отлаживайте скорость до тех пор, пока она не будет соответствовать допустимым показателям турнира/поля, на котором вы играете (в целях безопасности, никогда скорость выстрела не должна превышать 300 футов в секунду). Убедитесь, что значение давления все еще находится в рамках 180-220 psi. По окончании настройки затяните блокирующий винт. В зависимости от режимов стрельбы, допустимых на определенном поле (semi-automatic, rebound, и др.) вам возможно понадобится отрегулировать настройку Rebound (отката) (см. раздел НАСТРОЙКА ОТКАТА для детальной информации).



# СОДЕРЖАНИЕ

<b>Быстрый старт</b>	<b>00</b>
Общие данные	02
Воздух/газ	04-05
Монтаж воздушной/газовой системы	06
Краска	07
Скорость	07
Глаза	07
Настройка Dwell	08
Настройка Rate of Fire	09
Настройка Rebound	09
Триггер [РАЗБОРКА/СБОРКА]	10-11
Диаграмма деталей маркера Shocker NXT	12
Стравливание газа/воздуха	13
Затвор и клапан [РАЗБОРКА]	14
Затвор и клапан [ЧИСТКА И СБОРКА]	15
Регулятор [ЧИСТКА И СБОРКА]	16
Детент (стопор) шара/глаза технического зрения	17
Снятие рамки рукоятки маркера	18
Демонтаж системы глаз	19
Рукоятка [СБОРКА]	20
Устранение неисправностей	21-23
Гарантия/техническая поддержка	23

## ИНСТРУКЦИЯ ПОЛЬЗОВАТЕЛЯ SHOCKER NXT



- МАРКЕР SHOCKER NXT – НЕ ИГРУШКА
- НЕПРАВИЛЬНОЕ ОБРАЩЕНИЕ ИЛИ НЕСОБЛЮЖДЕНИЕ НАСТОЯЩИХ ИНСТРУКЦИЙ МОЖЕТ ПРИВЕСТИ К СМЕРТИ ИЛИ ТЯЖЕЛЫМ УВЕЧЬЯМ
- НА ПОЛЕ НЕ ЗАБЫВАЙТЕ О ЗАЩИТЕ ДЛЯ ГЛАЗ, СПЕЦИАЛЬНО РАЗРАБОТАННОЙ ДЛЯ ПРЕДОТВРАЩЕНИЯ ПОПАДАНИЯ КРАСКИ В ГЛАЗА (КАК ПОЛЬЗОВАТЕЛИ, ТАК И ЗРИТЕЛИ В ПРЕДЕЛАХ ОГРАНИЧЕННОГО ПОЛЯ)
- НЕЖЕЛАТЕЛЬНО ПОКУПАТЬ ДЕТЯМ, НЕ ДОСТИГШИМ 18 ЛЕТ. ДЕТИ ДО 18 ЛЕТ МОГУТ БРАТЬ В РУКИ МАРКЕР ТОЛЬКО ПОД НАБЛЮДЕНИЕМ ВЗРОСЛЫХ
- ПЕРЕД ИСПОЛЬЗОВАНИЕМ ВНИМАТЕЛЬНО ПРОЧИТАЙТЕ ИНСТРУКЦИЮ ПОЛЬЗОВАТЕЛЯ

**ganz**®  
PAINTBALL

Русский перевод  
GANZ TEAM

[www.ganz-paintball.com](http://www.ganz-paintball.com)



SMART PARTS™

800.922.2147

[www.smartparts.com](http://www.smartparts.com)

01

# ОБЩИЕ ДАННЫЕ

ЧИТАЙТЕ ВНИМАТЕЛЬНО

## СТАТИСТИКА

ДЛИНА/ВЫСОТА/ВЕС:	8 дюймов (без ствола) x 6 дюймов, 1 фунт 14 унций
ДАВЛЕНИЕ:	180—220 фунтов на кв.дюйм
ИСТОЧНИК ПИТАНИЯ:	Стандартная 9-вольтовая батарея
ПРОПЕЛЛЕНТ:	CO <sub>2</sub> или Азот/сжатый воздух
СКОРОСТЬ СТРЕЛЫ:	20+ шаров в секунду, 1200+ шаров в минуту
ДЕЙСТВИЕ:	Низкое давление, электро-пневматика
РЕЖИМЫ СТРЕЛЫ:	Полуавтоматический, только допустимый режим соревнования; режимы отката
ЗАЩИТА ОТ РАСКОЛА ШАРА:	Система глаз Break Beam Vision
РЕЗЬБА СТВОЛА:	Типа Impulse
ЛУБРИКАНТ:	По возможности ТОЛЬКО смазка SL33K

## ТЕХНИЧЕСКОЕ ОБСЛУЖИВАНИЕ

Shocker NXT сконструирован очень просто, так, что пользователь может осуществлять техническое обслуживание своего маркера без особых усилий и сконцентрироваться на игре, а не на маркере. У него минимальное количество снимающихся деталей и прокладок. Сказанное здесь НЕ ОЗНАЧАЕТ, что вы должны пренебрегать инструкциями для Shocker NXT. Если вы будете заботиться о своем маркере за территорией поля, он будет верно служить вам на поле. Для наилучшей работоспособности регулярно чистите и смазывайте ваш Shocker NXT.

Многие игроки чистят свои маркеры после каждого использования. Немного экстремальным может показаться то, что неусыпный уход и профилактика вашего Shocker сможет значительно продлить ему жизнеспособность. Играя в дождливый день, вы не повредите маркер, но НИКОГДА не опускайте маркер в воду. Если Shocker промок, сразу проведите полную чистку маркера, сняв все резиновые накладки, ствол и разобрав маркер в соответствии с указаниями (предварительно выпустив из него весь газ). Вытрите маркер впитывающей губкой и протрите спиртом, смажьте ТОЛЬКО смазкой SL33K для пневматики. Старайтесь использовать шары с краской высокого качества.

## → НЕОБХОДИМЫЕ ИНСТРУМЕНТЫ ДЛЯ ОБСЛУЖИВАНИЯ МАРКЕРА

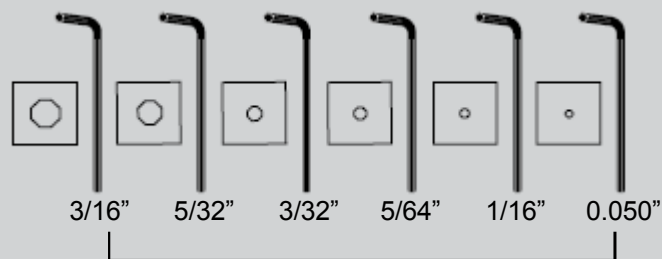

### ТАКЖЕ НЕОБХОДИМЫ

- ГАЕЧНЫЙ КЛЮЧ 5/8"
- ИГЛОКОНЕЧНЫЕ ПЛОСКОГУБЦЫ
- ДЛИННАЯ ОТВЕРТКА 9/16"
- ДЕРЕВЯННАЯ КУХОННАЯ ЛОЖКА ЛИБО ЧАСТЬ ДЮБЕЛЯ 3/8"
- СМАЗКА SL33K ДЛЯ SHOCKER
- НАБОР РЕЗИНОВЫХ ПРОКЛАДОК

### ШЕСТИГРАННЫЕ КЛЮЧИ



# ЧЕХОЛ СТВОЛА/ХОППЕР

## ИСПОЛЬЗОВАНИЕ

Данное приспособление – очень необходимый атрибут для безопасности использования пейнтбольного маркера; по важности сравнимо с защитной маской. Чехол служит для предупреждения повреждения от случайного выстрела (задерживает шар при случайном незапланированном выстреле). Чехол входит в товарный комплект Shocker NXT и должен постоянно использоваться на территории, где люди или частная собственность не защищены надлежащим образом. Чехол очень просто надевается на конец ствола и завязывается (затягивается) на задней части маркера Shocker NXT (либо на зажимном устройстве, либо за любую деталь на корпусе маркера). Хорошо затягивайте шнуры чехла.

Снять чехол можно **ТОЛЬКО** тогда, когда маркер Shocker NXT находится на территории защищенного специального пейнтбольного поля, а все люди на этой территории носят защитные маски.

## ХОППЕР

Маркер Shocker NXT – высокоэффективный турнирный маркер высокого класса. Система зрения break-beam Vision означает, что вам не нужно будет беспокоиться о разорванных шарах, из-за того, что ваши пальцы жмут на курок быстрее хоппера (загрузочной воронки). Однако, если вы хотите добиться наилучших показателей вашего маркера Shocker NXT, используйте высокоскоростные лодеры. Лодеры с высокой производительностью, особенно лодеры типа force-feeding (с принудительной подачей), покажут наилучшие результаты. В зависимости от размеров вашего хоппера вы можете попробовать снять одно (или более) уплотнительное кольцо с тубы лодера и/или плотнее усадить шейку хоппера. Она должна плотно сидеть, но не слишком. Всегда скручивайте/прикручивайте хоппер по часовой стрелке во избежание срыва резьбы тубы и отпадания лодера.

ЧИТАЙТЕ ВНИМАТЕЛЬНО

FIG.1 → ИСПОЛЬЗОВАНИЕ ЧЕХЛА СТВОЛА

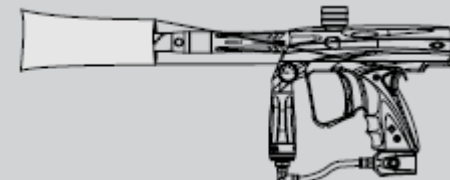
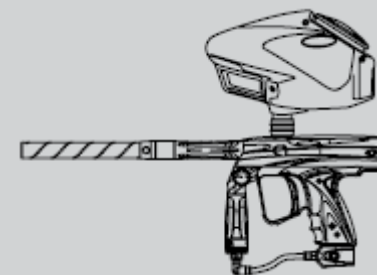

FIG.2 → ИСПОЛЬЗУЙТЕ ВЫСОКОЭФФЕКТИВНЫЕ ЛОДЕРЫ



# ГАЗ/ВОЗДУХ

## ГАЗЫ

Маркер Shocker NXT – пейнтбольное ружье, которое приводится в действие при помощи потока газа с низким давлением (лимит давления – от 180 до 220 psi), что означает возможность использования как сжатого воздуха, так и CO<sub>2</sub>. Корректная установка вашей газовой системы поможет в достижении наилучшей возможной производительности вашего Shocker NXT.

Системы воздуха с высоким давлением (НРА) являются наиболее распространенными источниками энергии и используются для Shocker NXT, если не наблюдается сильного воздействия колебания температур и не возникает проблем с использованием жидких веществ. Системы НРА состоят из баллона и регулятора и в основном предназначены для хранения воздуха или азота (поскольку азот практически никогда не используется в пейнтболе, многие игроки называют сжатый воздух “nitro”, т.к. этот воздух состоит из более чем 70% азота) под давлением от 3,000 до 4,500 psi.

Существует еще две системы НРА: одни, в которых исходящее давление может регулироваться, и другие, где регулятор заранее установлен на определенное фиксированное значение исходящего давления. Те системы НРА, которые прикручиваются по стандартам ASA, обычно установлены на выход воздуха под давлением в 400 psi (низкое выходное давление) или 800 psi (высокое давление).

**Никогда не смазывайте машинным маслом/бензиновой смазкой регулятор сжатого воздуха или баллон. Соприкосновение сжатого воздуха с маслом повышает опасность возгорания. Смазывайте только специальными смазками.**

Если вы используете систему регулируемого выхода газа, давление должно быть установлена на 650 psi в вертикальном регуляторе. Регулятор маркера может приспособиться к любому значению давления из определенной области, поэтому не настолько критично подгонять точную настройку воздушной системы; также может использоваться как система НРА с низким выходом, так и с высоким.

Не смотря на то, что также можно использовать CO<sub>2</sub>, он менее популярен, т.к. его давление зависит от скачков температуры. Необходимо всегда помнить одну вещь – жидкий CO<sub>2</sub> не может быть использован для Shocker NXT. Когда жидкий CO<sub>2</sub> проходит через регулятор маркера, он может преобразовываться в газообразную форму внутри маркера, тем самым увеличивая давление настолько, что могут повредиться уплотнительные прокладки или клапан соленоида. Жидкий CO<sub>2</sub> тяжелее газообразного.

[продолжение на след. странице]



Никогда не смазывайте маслом регулятор сжатого воздуха или баллон — смазывайте только специальными смазками.

FIG.3 → ЗАПОЛНЕНИЕ БАЛЛОНА НРА

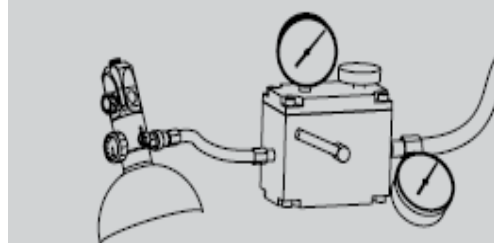

[ ПРОДОЛЖЕНИЕ СО СТР.4]

Два наиболее легких способа правильного использования CO<sub>2</sub> в Shocker NXT – баллон с анти-сифонной трубкой или отводящим шлангом.

Анти-сифонная трубка имеет форму буквы J; она расположена внутри баллона. Когда баллон прикручен по стандартам ASA, как тот, который обычно используется для маркера Shocker NXT, с анти-сифонной трубкой, направленной концом кверху, через трубку подается только газ. Эта трубка аналогична плавательной трубке ныряльщика, и функционирует, распределяя всасывающийся газ через клапан в верхней части баллона.

Из-за отводящего шланга стандартный баллон CO<sub>2</sub> очень просто переносить. Не только из-за того, что он делает общий вес маркера Shocker NXT легче, но и из-за того, что он позволяет запросто упаковывать баллон вертикально, так, чтобы клапан находился наверху, в то время, как сила гравитации задерживает весь жидкий CO<sub>2</sub> внизу. Важно заметить, что залежавшись на поле, или неравномерно распределившись, жидкий CO<sub>2</sub> может затечь в маркер, т.к. со своей стороны баллон открыт.

При использовании сжатого воздуха или CO<sub>2</sub> очень важно, чтобы Shocker NXT не подвергался случайным «выхлопам» газа под давлением. Используя стандартную систему ASA, прикручивающуюся к системе HPA или баллону CO<sub>2</sub>, очень медленно вкрутите баллон так, чтобы клапан медленно открылся и пошло давление. Используя заправочную станцию с встроенным краном on/off, до конца вкрутите баллон, а затем медленно открутите кран. Используя систему HPA или баллон CO<sub>2</sub> с собственным, встроенным клапаном on/off, открывайте этот клапан очень медленно при заправке. Будьте аккуратны с внутренними деталями маркера Shocker NXT и он вам долго прослужит.

FIG.4 → СЖАТЫЙ ВОЗДУХ

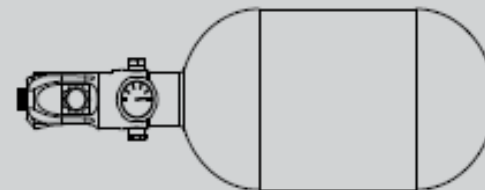

FIG.5 → CO<sub>2</sub> С АНТИ-СИФОННОЙ ТРУБКОЙ [В РАЗРЕЗЕ]



### КРАЙНЕ ВАЖНО

CO<sub>2</sub> также может использоваться с изолированным шлангом вместо анти-сифонной трубки [не показано]

# МОНТАЖ ВОЗДУШНОЙ СИСТЕМЫ

ЧИТАЙТЕ ВНИМАТЕЛЬНО

Маркер Shocker NXT предлагает много вариантов подсоединения баллонов систем сжатого воздуха или CO<sub>2</sub>. На основании рамы рукоятки есть пара стандартных заводских отверстий для винта 10-32, которые могут использоваться для присоединения воздушного редуктора ASA, рельса S-Rail. Дополнительно на основание рамы рукоятки прикручен подогнанный крепежный 1/2-дюймовый рельс.

При использовании крепежного рельса, сначала ключом 5/64 открутите два крепежных винта резиновой накладке рамы рукоятки и раскройте рамку. Отсоедините элемент питания. В переднее отверстие на основании рамы рукоятки вкрутите (снаружи) крепежный винт 10-32 (должен идти в комплекте с маркером, если заранее не привинчен). Воспользуйтесь для этого ключом 3/32". Вкручивайте винт рамы рукоятки до тех пор, пока он не сравняется с рельсом. На крепежном рельсе установите корпус Max-Flo Micro или другого воздушного адаптера, после чего закрепите/заблокируйте крепежный винт.

Верните на место накладку рамы рукоятки, предварительно подсоединив батарею. При использовании другого метода подсоединения (отличной газовой арматуры), в котором используются два монтажных винта вместо рельса, необходимо будет удалить крепежные винты в обратном порядке.

FIG.6 → ОСНОВАНИЕ РАМЫ РУКОЯТКИ

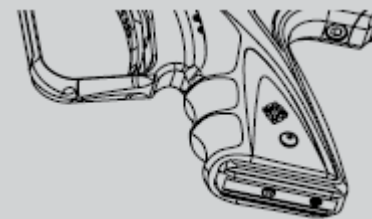

FIG.7 → КРЕПЕЖНЫЙ ВИНТ

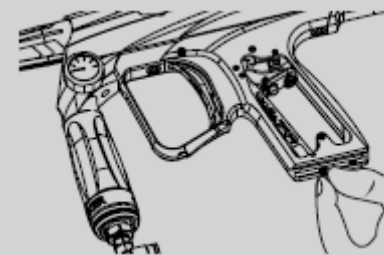
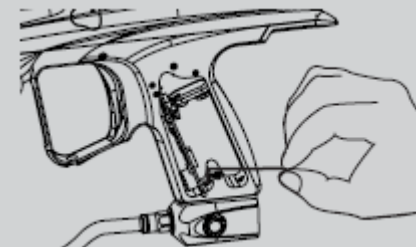

FIG.8 → ПОДТЯГИВАНИЕ ВИНТА



# КРАСКА/СКОРОСТЬ/ЗРЕНИЕ

## КРАСКА/КАЛИБР

Даже шары наивысшего качества отличаются размером в разных коробках, все зависит от погодных условий. Даже если ваш маркер Shocker NXT неплохо работает при плохом соответствии шара к стволу, оптимальная производительность будет достигнута только в том случае, когда вы точно подберете необходимый калибр. Стволы бывают разных диаметров, что позволяет пользователю выбрать подходящий. Также существуют стволы типа The Freak, которые могут регулироваться в зависимости от диаметра шара.

Идеальным размер шара считается, когда шар спокойно входит в отверстие с резьбой для ствола и не проскакивает в ствол, не прокручивается в стволе. Шар должен оставаться в конце ствола, даже когда ствол направлен вниз. Однако шар должен без проблем выстрелить, пролетев через весь ствол при минимальной силе воздействия на шар. Необходимо уменьшить калибр, если шар не вылетает при малейшем воздействии или шар застревает; либо увеличить соответственно, если шар прокручивается в стволе или плохо выскакивает при выстреле.

## СКОРОСТЬ

Настройка velocity, или, другими словами, скорость, с которой Shocker NXT делает выстрел, должен измеряться и регулироваться перед каждой игрой; значение должно быть ниже значения ограничения для каждой игры/турнира/поля. При использовании CO<sub>2</sub> значение скорости необходимо проверять несколько раз в день. При помощи ключа 3/32" отпустите блокирующий винт у основания вертикального регулятора. Выстрелите три-четыре раза над хронографом для определения скорости выстрела и, если необходимо, измените значение скорости, подкручивая регулятор гаечным ключом 5/8". По часовой стрелке – скорость/давление увеличивается, против часовой стрелки - уменьшается. Выстрелите три-четыре раза после каждой настройки для того, чтобы стабилизировать давление газа внутри маркера Shocker NXT. Регулируйте скорость до тех пор, пока она не будет соответствовать допустимым показателям турнира/поля, на котором вы играете (в целях безопасности, никогда скорость выстрела не должна превышать 300 футов в секунду. Убедитесь, что значение давления все еще находится в рамках 180-220 psi. По окончании настройки затяните блокирующий винт.

## ЧИТАЙТЕ ВНИМАТЕЛЬНО

FIG.9 → УВЕЛИЧЕНИЕ СКОРОСТИ

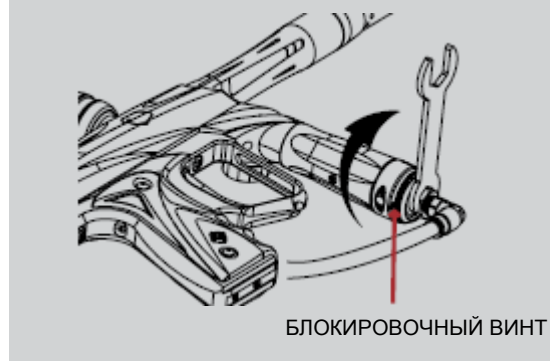

## ИНСТРУКЦИЯ ПО ПРИМЕНЕНИЮ ГЛАЗ

При включении маркера Shocker NXT режим глаз по умолчанию активируется. Внутренний инфракрасный глаз используется с целью обнаружения шара в казеннике. Данная функция полностью исключает возможность разрыва шара внутри маркера. Индикатор глаза – постоянно горящая кнопка включения маркера. Отключить глаза можно повторным коротким нажатием кнопки включения маркера. Отключенные глаза определяются миганием кнопки включения (поочередные двойные вспышки). Активировать глаза можно, соответственно, еще раз нажав на кнопку включения.

# НАСТРОЙКА DWELL

Настройки dwell и rate of fire (скорострельности) осуществляются при помощи двух кнопок, доступ к которым можно получить, выкрутив два крепежных винта на левой стороне рукоятки маркера Shocker и вытащив схемную плату. Маленькие прямоугольные серые кнопки расположены на лицевой части платы: одна (верхняя) - прямо над круглым черным динамиком, вторая (нижняя) - под разъемом жгута проводов. Зубцы на плате позволяют быстрее «нащупать» и легче нажать на кнопки.

Суть настройки dwell в том, как долго будет открыт клапан соленоида, который напрямую влияет на количество воздуха, пропущенного через соленоид, необходимого для того, чтобы маркер выстрелил. Крайне важно сбалансировать значение задержки (dwell) и текущее рабочее давление (настройка вертикального регулятора), так как слишком высокое значение dwell и низкое давление станут причиной плохой работы маркера; в то время, как высокое давление и низкое значение dwell не позволят маркеру совершить полный цикл и могут привести к разрыву шара. Изменение настройки dwell не должно использоваться в целях регулирования скорости.

Dwell регулируется приращением в 0.25 миллисекунд от 3 до 18 мс (1 мс = 0,001 с). Включите маркер, а затем просто нажимайте верхнюю кнопку dwell (верхнюю программирующую кнопку) - каждое нажатие увеличивает значение на 0.25 мс. При каждом нажатии плата маркера будет издавать специфический звук. Для уменьшения значения нажмите нижнюю кнопку (каждое нажатие уменьшает значение на 0.25 мс). Если вы достигли предельного доступного значения dwell, маркер «скажет» вам об этом. В таком случае увеличьте или уменьшите dwell. Совет: для того, чтобы установить точное значение dwell, начните увеличивать/уменьшать значение от начального/минимального или конечного/максимального значения.

Заряжайте маркер Shocker NXT газом/воздухом только, когда на ствол надет чехол, нет краски в лоудере или снят хоппер, и, по возможности, в защитной маске. Включите маркер Shocker NXT и еще раз нажмите на кнопку включения для отключения глаз. Уменьшайте значение времени dwell до тех пор, пока маркер не подаст знак и не сможет более выполнять полный цикл выстрела (затвор не до конца закрывается) за каждое нажатие на курок. Далее необходимо увеличить значение dwell при помощи верхней кнопки до необходимого уровня, при чем после каждого изменения этого значения необходимо производить пробный выстрел до тех пор, пока вы по звуку не определите нормальный выстрел. Сделайте еще 10-15 лишних нажатий для увеличения времени dwell для достижения наилучших результатов и эффективности воздушной системы.



Пример настройки Dwell: установим значение dwell на 8мс; для чего мы достигнем минимально допустимого значения в 3мс поочередными нажатиями на нижнюю программирующую кнопку, а после нажмем на верхнюю кнопку 20 раз (20 x 0.25мс = 5мс).

FIG.10 → СНЯТИЕ НАКЛАДКИ РУКОЯТКИ



FIG.11 → ВЕРХНЯЯ ПРОГРАМ. КНОПКА

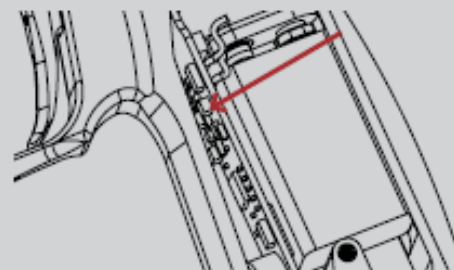
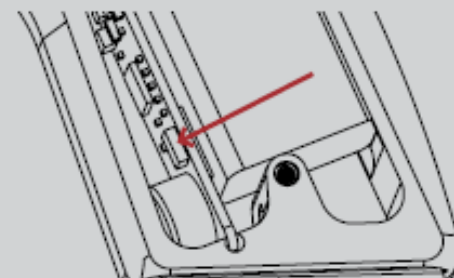

FIG.12 → НИЖНЯЯ КНОПКА



# НАСТРОЙКИ RATE OF FIRE/REBOUND

## СКОРОСТРЕЛЬНОСТЬ

Rate of Fire - настройка перезарядки между выстрелами, определяющая, как долго маркер Shocker NXT должен выждать после того, как снова открыть клапан соленоида перед очередным выстрелом. Это время позволяет затвору вернуться в переднее положение, газовому давлению в рабочей камере перезарядиться, а новому шару упасть в казенник. Чем меньше время перезарядки между выстрелами, тем выше скорость выстрела. Увеличивая настройку rate of fire, вы уменьшаете максимально допустимую скорострельность маркера Shocker NXT.

Время перезарядки регулируется от 15 мс до 70 мс с интервалом в 1 мс. Для настройки включите маркер и, **удерживая курок**, нажимайте верхнюю (для увеличения) или нижнюю (для уменьшения) кнопки. При увеличении времени перезарядки Shocker сбавит темп выстрелов, в то время, как при уменьшении – увеличится скорость выстрелов. Так же, как и в настройке dwell, если вы достигли максимально/минимально допустимого значения, маркер, просигнализирует об этом сигналом

## НАСТРОЙКА REBOUND

Отличительной характеристикой маркера Shocker NXT является то, что помимо традиционных режимов стрельбы - полуавтоматических (один выстрел за одно полное нажатие курка), есть еще и четыре уровня отката – усовершенствованный режим. Настройка Rebound воздействует на чувствительность восстановления электронного переключателя. В общем, чем выше значение rebound, тем меньше чувствительность маркера (и тем самым легче достигать высокой скорострельности).

Для настройки значения rebound отключите маркер (предварительно спустив весь воздух/газ), после чего раскройте раму рукоятки маркера так, как будто вы хотите отрегулировать время dwell. Нажмите и удерживайте кнопку on/off, а вместе с этим регулируйте настройку нажатием на верхнюю и нижнюю программирующие кнопки.

**NOTE: ЕСЛИ, УДЕРЖИВАЯ КНОПКУ ВКЛЮЧЕНИЯ, ВЫ В ТЕЧЕНИЕ ДВУХ СЕКУНД НЕ НАЖМЕТЕ НИ ОДНОЙ ИЗ ПРОГРАММИРУЮЩИХ КНОПОК, МАРКЕР SHOCKER NXT ПРОСТО ОТКЛЮЧИТСЯ.**

Существует пять возможных значений данной настройки и они настраиваются так же, как и настройки dwell. Нажмите несколько раз нижнюю кнопку, пока не достигнете минимального значения равного одному. С этих пор каждое нажатие на верхнюю кнопку увеличивает значение режима. Нажатия сопровождаются пиканьем. На значении 1, данная настройка Rebound отключена вообще. Это необходимо при игре на поле, где можно играть только в полуавтоматическом режиме. Прогрессируя от 2 до 5, вы активируете настройку Rebound, маркер становится более чувствительным, скорострельность выше. После того, как необходимое значение введено, отпустите кнопку включения маркера оп.

КРАЙНЕ ВАЖНО

## RATE OF FIRE WARNING

Важно помнить, что настройка ROF не то же самое, что ограничение скорости выстрелов, либо максимальная скорость стрельбы маркера Shocker NXT. Максимальная скорость стрельбы (maximum rate of fire), или количество циклов в секунду (CPS) исчисляется комбинированием настроек Dwell и ROF.

→ **Время полного цикла (мс) = Dwell + ROF**

Время, необходимое для одного полного цикла, равняется времени Dwell, прибавленному ко времени ROF (время в миллисекундах, а не количество нажатий кнопки)

→ **Время цикла (сек) = Время цикла (мс) / 1,000**

Для расчета максимального количества циклов в сек (maximum CPS) необходимо перевести время, затраченное на цикл, из мс в сек, т.е. разделить на 1,000.

→ **CPS = 1 сек / Длительность цикла (сек)**

Коэффициент максимального времени, необходимого для одного цикла, у маркера Shocker NXT с данными значениями Dwell и ROF можно легко вычислить. Разделите одну секунду на длительность цикла и вы получите количество выстрелов в сек. На полях или во время турниров, где необходимо ограничение до максимальных показателей скорости стрельбы, вам нужно проверить настройку Dwell, после чего вычислить настройку ROF для того, чтобы создать необходимый лимит для CPS.

# ТРИГГЕР

У курка маркера Shocker существует 4 основных элемента настройки, которые обеспечивают идеальную регулировку курка. Настройки pre-travel, post-travel, return tension (упругость), and switch activation (крайняя точка переключения) имеют широкий разброс настроек. Возникает соблазн настроить курок так, чтобы ход курка был наиболее легким и коротким. Однако, многие игроки предпочитают более длинную амплитуду хода курка с достаточным сопротивлением для более точной функциональности курка, что позволяет иной раз добиться большей скорострельности. Довольно легко настроить курок по вашему вкусу. Все четыре области настройки расположены в одном ряду на лицевой части курка.

**PRE-TRAVEL** Данная настройка определяет, какое расстояние должен преодолеть курок при нажатии от начальной точки до крайней точки, в которой производится выстрел. Регулировочный винт настройки pre-travel самый нижний из четырех. Для регулировки pre-travel используйте ключ 0.050", прокручивая винт по часовой стрелке для уменьшения расстояния прохода курка до активации переключения. Для увеличения расстояния прикрутите винт против часовой стрелки. Сильно скрутив регулировочный винт pre-travel, вы можете деактивировать переключение курка. Если вы отрегулировали винт, а маркер не стреляет, открутите немного винт до тех пор, пока маркер не начнет исправно функционировать.

**POST-TRAVEL** Настройка определяет расстояние, которое курок проходит от крайней точки активизации выстрела до исходной точки расположения курка в спокойном состоянии. Регулировочный винт – второй по очереди снизу. Используйте ключ 0.050" для регулировки винта, прокручивая его по часовой стрелке для уменьшения расстояния, или против часовой стрелки для увеличения расстояния. Сильно скрутив регулировочный винт post-travel, вы можете деактивировать переключение курка. Если вы отрегулировали винт, а маркер не стреляет, открутите немного винт до тех пор, пока маркер не начнет исправно функционировать.

**TRIGGER ACTIVATION POINT** (точка активации курка) Настройка данной точки схожа с настройкой pre-travel, но действовать начинает, когда переключатель курка активизируется во время всего цикла спуска курка. Данный регулировочный винт расположен над регулировочным винтом настройки post-travel, т.е. третьим снизу. Используйте ключ 0.050" для регулировки винта, прокручивая его по часовой стрелке для того, чтобы активизировать действие курка немного раньше, или против часовой стрелки для того, чтобы активизировать курок позже. Сильно скрутив регулировочный винт, вы можете деактивировать курок.

# НАСТРОЙКА

## WARNING

Сильно скрутив регулировочный винт точки активации курка может привести к **СЕРЬЕЗНЫМ ПОВРЕЖДЕНИЯМ ПЕРЕКЛЮЧАТЕЛЯ КУРКА**. Когда вы закончили с данными настройками, проверьте, плотно ли соприкасается точка настройки post-travel с рамкой рукоятки. Если точка активации курка сильно скручена, курок на конце будет "мягковат", отчего он может быть поврежден резким нажатием.

FIG. 13 → ТОЧКИ НАСТРОЙКИ КУРКА

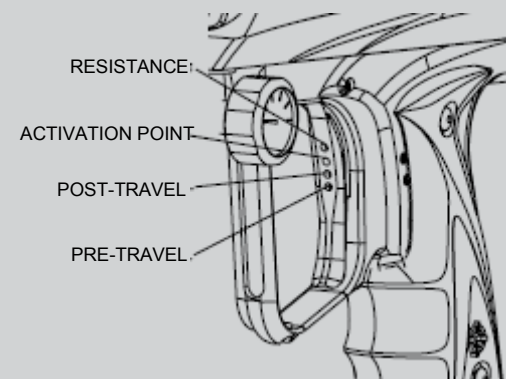

# ТРИГГЕР

## РАЗБОРКА И ИНСТАЛЛЯЦИЯ

<b>01</b>	<b>02</b>	<b>03</b>
Ключом 1/16" выкрутите ось крепления курка.	Выдвигайте курок вперед и вверх, продвигая низ курка также вперед.	Самый нижний регулировочный винт курка – настройки pre-travel – может быть зацеплен за раму рукоятки, что не позволяет полностью вытащить триггер. Если это так, просто открутите его против часовой стрелки ключом 0.050" и попробуйте вытащить курок снова.
<b>04</b>	<b>05</b>	<b>06</b>
Когда вы вытащили курок, обратите внимание на то, какой он классный :) и сообщите всем своим друзьям, что компания Smart Parts действительно заботится о своих игроках, предлагая им первоклассный регулируемый курок с роликовой опорой в стандартном комплекте оборудования.	Для реинсталляции триггера просто вставьте его на место (вперед верхним концом). Затем поправьте его так, чтобы роликовая опора совместилась с отверстием оси крепления курка в рамке рукоятки. Вставьте ось и затяните ее ключом 1/16". Осторожно, не перетяните ось крепления курка и не зажмите курок.	Проверьте работу триггера и, если еще необходимо, подстройте его по вашему вкусу.

FIG. 14 → ОСЬ КРЕПЛЕНИЯ КУРКА

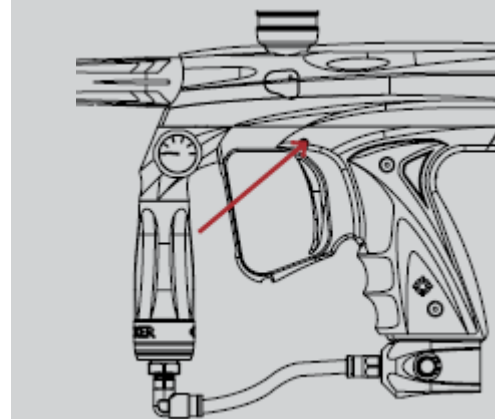

### УПРУГОСТЬ КУРКА

Точка настройка упругости курка Shocker NXT – самая верхняя из четырех вышеупомянутых.

Используйте ключ 0.050" для регулировки винта, прокручивая его по часовой стрелке для большей упругости пружины возврата курка, или против часовой стрелки - для меньшего сопротивления курка.

## → ОСНОВНЫЕ ДЕТАЛИ МАРКЕРА SHOCKER

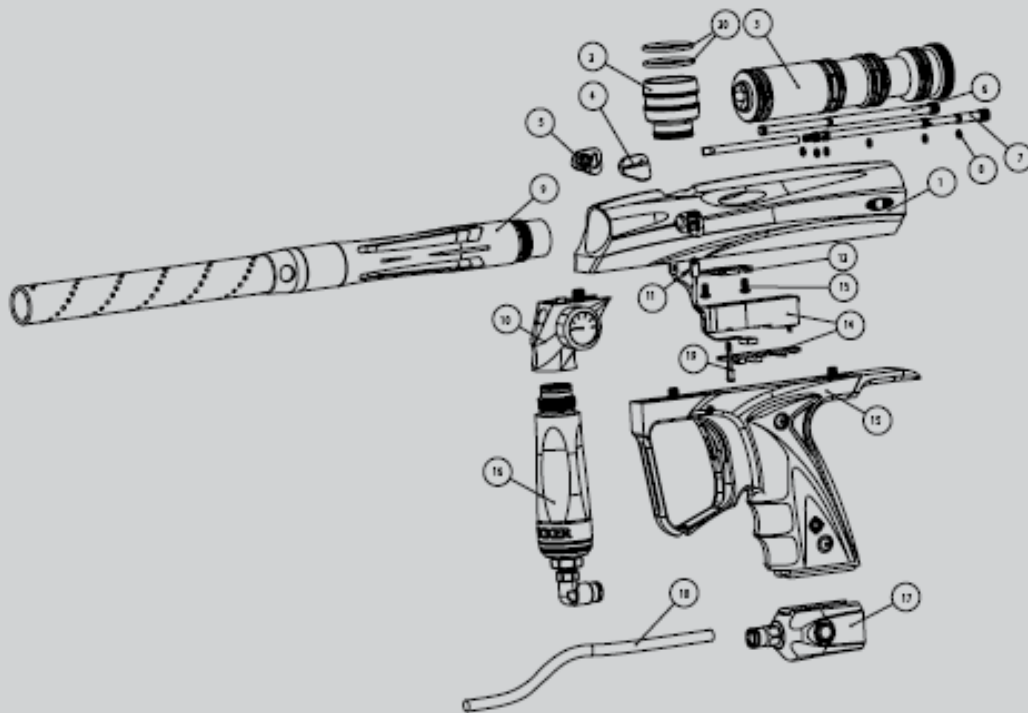

- 1 SHKNXT101– Корпус Shocker NXT
- 2 SHKNXT103LO - Shocker NXT Low-Rise Feed Tube
- 3 Сборка высокоэффективного затвора Shocker
- 4 SHKNXT113L – Накладка глаза Shocker NXT - Левая
- 5 SHKNXT113R – Накладка глаза Shocker NXT - Правая
- 6 SHK111SLV – Втулка прохода (Port Insert) - Правая
- 7 SHK112SLV – Втулка прохода Shocker - Left
- 8 ORN0301070BU (8x) – Уплотнительные кольца осей
- 9 Общепринятая сборка ствола
- 10 Адаптер вертикального регулятора Shocker NXT
- 11 SHK07119 – Эластичная лента системы Break Beam Vision
- 12 SHK114 – Плата манифолда
- 13 SCRNO440X0250B – Два крепежных винта манифолда
- 14 SOL4SHKRNRV – Клапан соленоида
- 15 Рама рукоятки Shocker NXT
- 16 Сборка вертикального регулятора Shocker NXT
- 17 VLVDTA – ASA адаптер On/Off
- 18 HOS14BLK – Черный шланг макролайна
- 19 SHK115 – Винты соленоида Shocker (2x)
- 20 ORN02552070BU (2x) – Feedneck O-Rings



# СТРАВЛИВАНИЕ ВОЗДУХА/ГАЗА

В конце каждого дня, когда вы использовали маркер и перед тем, как производить какую-либо работу с маркером Shocker NXT его необходимо разрядить (убрать шары, стравить газ). На безопасной территории (например, место, где стоит хронограф на пейнбольном поле), в защитной маске, снимите хоппер с маркера Shocker NXT. Опустив маркер верхом вниз, высыпьте оставшиеся шары из шейки лоудера на ладонь. Включите маркер, отключите зрение, выстрелите несколько раз в безопасном направлении, чтобы убедиться, что шаров больше нет в Shocker NXT. Отключите воздушную систему маркера, открутите баллон настолько, чтобы закрылся впускной капан.

Продолжайте стрелять в безопасном направлении до тех пор, пока газовое давление не упадет. В таком состоянии маркера при спуске курка вы должны слышать только звук переключения клапана соленоида. Отключите маркер.

Открутите полностью баллон с CO<sub>2</sub> или систему НРА.

ЧИТАЙТЕ ВНИМАТЕЛЬНО

## WARNING

Несмотря на то, что отсоединен баллон с воздухом или CO<sub>2</sub>, в маркере Shocker NXT может остаться достаточно газа в регуляторе или в рабочей камере для двух или более выстрелов. Выпустите весь газ в безопасном направлении для дальнейшей работы с маркером.



01	02	03	04	05	06
<p><b>WARNING</b></p> <p>СПУСТИТЕ ВСЕ ГАЗ ИЗ МАРКЕРА, ВЫНЬТЕ ШАРЫ.</p>	<p>Открутите ствол Shocker NXT</p>	<p>Ключом 3/16" выкрутите направляющую затвора (задняя часть направляющей затвора образует наконечник в задней части корпуса маркера Shocker NXT)</p>	<p>Нецарапающим инструментом, длиной около 7 дюймов, необходимо вытолкнуть рабочую камеру. Деревянная ложка, пластиковая щетка (мягкие материалы) очень хорошо подойдут и не поцарапают корпус Shocker NXT или рабочую камеру. Вставьте этот инструмент под наклоном в открытое торцевое отверстие маркера так, чтобы оно касалось видимой лицевой стороны рабочей камеры. Аккуратно, но с силой, выталкивайте рабочую камеру до тех пор, пока она не выскочит через заднее отверстие в корпусе маркера. Отложите штырь и вытащите всю сборку затвора.</p>	<p>Снимите направляющую болта со сборки затвора. Снимите рукав болта. Отставьте обе детали.</p>	<p>Снимите передний наконечник рабочей камеры, крепко взяв его сразу за передним укрепительным кольцом и с силой оттягивая. Не обязательно отсоединять корпус рабочей камеры от затвора для техобслуживания и чистки. Если вы подозреваете, что травит задняя внутренняя прокладка камеры (маркер не стреляет, но слышны щелчки соленоида), либо просто желаете заменить эту прокладку, выньте торцевое уплотнительное кольцо затвора.</p>

FIG.15 → ОТКРУЧИВАНИЕ НАПРАВЛЯЮЩЕЙ ЗАТВОРА

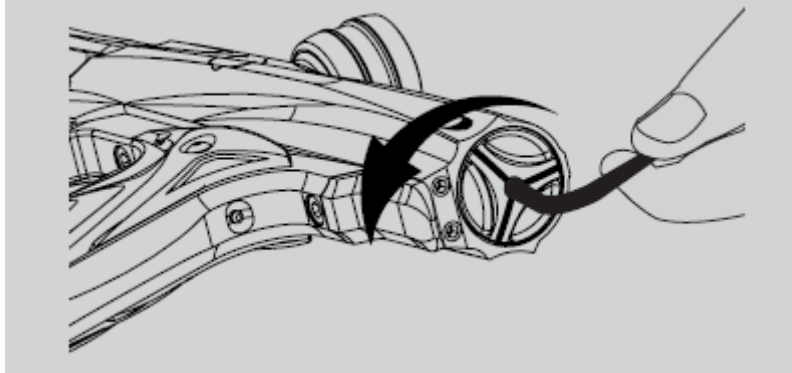
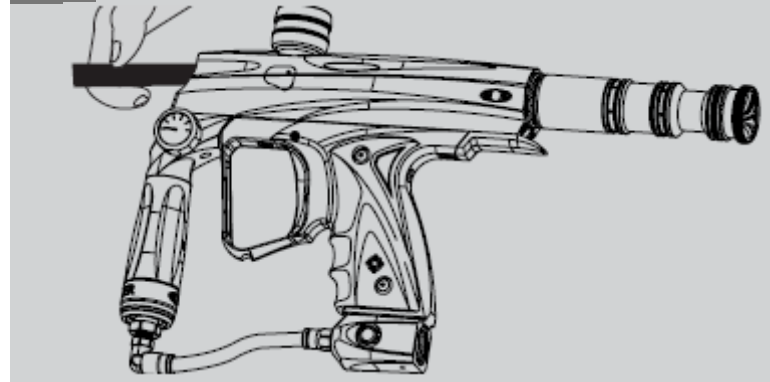

FIG.16 → ВЫТАЛКИВАНИЕ СБОРКИ ЗАТВОРА



01

Очистите рабочую камеру, лицевую часть камеры и проверьте все уплотнительные кольца на повреждение. Замените изношенные или повреждённые кольца. Обратите особое внимание на два внутренних кольца в камере, которые изолируют болт. Обязательно проверьте их на чистоту и повреждение. Также необходимо очистить внутреннюю часть камеры от собиранья внутри грязи и масла. Протрите внутреннюю и внешнюю поверхности камеры бумажной салфеткой или для этого идеально подойдёт лоскут ткани. Обильно смажьте внешние и внутренние кольца при помощи SL33K. Если вы отделили камеру от затвора, соедините их обратно и наденьте кольцо лицевого болта. Проденьте лицевую часть камеры сквозь переднюю часть затвора и защелкните затвор.

02

Проверьте на повреждение и очистите болт и рукав болта, обратите внимание на уплотнительные прокладки. Хорошо вытрите внутри и снаружи перед смазкой и сборкой. Задвиньте камеру и обильно смажьте выступающую часть затвора перед тем, как вставить его на место. Таким образом смажутся задние внутренние кольца камеры. Укрепите рукав затвора на плоской поверхности расширяющейся стороной вниз. Обильно смажьте пневматической смазкой SL33K само внешнее уплотнительное кольцо болта и место в дюйме за ним. Смажьте внутреннюю прокладку заглушки рукава, на расстоянии половины диаметра рукава затвора. Вставьте затвор в рукав так, чтобы сторона затвора с четырьмя отверстиями смотрела вверх, а расклеванный конец рукава смотрел вниз. Смажьте все четыре внешние уплотнительные прокладки рукава. Уложите регулятор движения затвора на плоскую поверхность так, чтобы наконечник регулятора смотрел вверх. Смажьте все три кольца на регуляторе: два маленьких кольца стержня чуть больше, чем большое кольцо наконечника.

03

Установите и затвор и рукав затвора на регуляторе движения болта, продев соединенные части сквозь регулятор. Болт и рукав должны лежать на дне регулятора, прямо касаясь наконечника. Убедитесь, что расширенный конец рукава затвора ближе всего находится к наконечнику регулятора.

04

Переустановите все части маркера Shocker NXT, осторожно, но крепко проталкивая их в корпус маркера. Продолжайте делать это руками до тех пор, пока не камера не остановится напротив передней части корпуса. Также убедитесь, что детали становятся на место мягко без напряжения и что ни одно из внешних уплотнительных колец не сдвинулось с места или не порвались, пока они проходят мимо выступающих деталей на корпусе. Не давите на детали силой, так как можете порвать кольца. Вместо этого, раскачивая деталь из стороны в сторону, вытащите ее снова и с небольшим давлением верните на место так, чтобы уплотнительные кольца сели на место. Сейчас должна быть видна только резьба регулятора движения затвора. Легонько стукните сзади регулятора затвора ладонью, затем закрутите регулятор обратно при помощи ключа 3/16".

FIG.17 → VALVE AND BOLT COMPONENTS

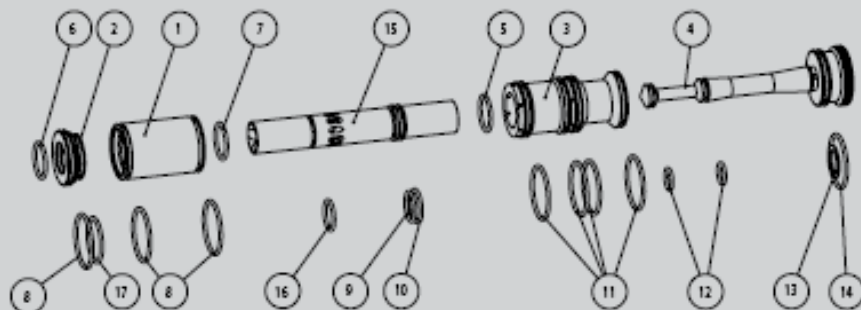

- 1 SHK108ALACC01 – Высокоэффективная рабочая камера Shocker
- 2 SHK108ALACC02 – Наконечник камеры
- 3 SHK110 – Рукав болта Shocker
- 4 SHKNXT102 – Регулятор движения затвора Shocker NXT
- 5,6,7 ORN01770HN – Внутренние уплотнительные кольца затвора
- 8 ORN02270BU – Внешние уплотнительные кольца камеры сгорания
- 9 ORN010590CUR – Среднее кольцо затвора
- 10 ORN01670UR – Заднее кольцо затвора
- 11 ORN02270BU – Внешние кольца рукава затвора
- 12 ORN01270UR – Кольца регулятора движения затвора
- 13 BUM004 – Амортизатор регулятора движения затвора
- 14 ORN02270BU – Заднее кольцо регулятора движения затвора
- 15 SHK109ALACC01 – Высокоэффективный болт Shocker
- 16 ORN01590CUR – Заднее кольцо затвора
- 17 ORN02070UR – Уплотнительное кольцо сборки камер

# РЕГУЛЯТОР

## ЧИСТКА И СБОРКА

01

### WARNING

**Разрядите маркер Shocker NXT**, отсоедините шланг макролайна от регулятора. Отделите регулятор от ASA. При помощи ключа 3/32" открутите блокировочный винт регуляции скорости.

02

Снимите резиновую накладку с нижней части регулятора. Так вы освободите гнездо винта безопасности.

### WARNING

**У деталей регулятора Shocker NXT левая резьба. Эти детали закручиваются против часовой стрелки и откручиваются по часовой стрелке – не так, как обычно.**

03

Гаечным ключом размером 5/8" или регулировочным ключом откручивайте регулировочный наконечник у основания регулятора так, как будто вы регулируете скорость, до тех пор, пока не откроется доступ к гнезду винта безопасности регулятора. Винт безопасности не позволяет до конца скрутить регулятор. Ключом 3/32" выкрутите винт безопасности.

04

У регулировочного наконечника левосторонняя резьба, он откручивается по часовой стрелке. Гаечным ключом или регулировочным ключом открутите регулировочный наконечник до конца.

05

Высуньте наполовину блокировочный винт из корпуса регулятора и открутите его ключом 3/32". Данный винт удерживает на месте платформу пружины. Теперь длинной отверткой 9/16" удалите опору пружины, выкручивая ее против часовой стрелки (она также с левой резьбой). Шестигранная головка платформы очень короткая, поэтому вам придется приложить немалое усилие.

06

### WARNING

Пружина и шайба регулятора должны свободно выпасть из корпуса регулятора, если убрать опору пружины. **Не усердствуйте с выкручиванием поршня регулятора через верхнюю часть корпуса регулятора. Приложите небольшое усилие, так как медный подшипник поршня регулятора может повредиться более тяжелыми инструментами.**

07

### WARNING

Очистите все детали регулятора сухим мягким материалом. Осмотрите прокладки и седло регулятора (чистая деталь у основания поршня) на повреждение и замените, если будет необходимо. Смажьте кольца сборки поршня, используя SL33K. **Не смазывайте седло или уплотнительное кольцо регулировочного наконечника регулятора.**

08

Вставьте поршень в пружину, укрепите шайбой. Держите корпус регулятора ASA краем вниз и всуньте эти три детали в корпус регулятора. Опустите платформу пружины в корпус регулятора гайкой вверх и при помощи длинной отвертки 9/16" закрутите ее против часовой стрелки.

09

### WARNING

Когда платформа пружины полностью уселась на место, ее вино через отверстие блокировочного винта сбоку регулятора. Закрепите платформу блокировочным винтом. Установите регулировочный наконечник, вкручивая его против часовой стрелки в корпус регулятора. Проворачивайте его до тех пор, пока винт безопасности не поровняется со своим гнездом. Закрутите винт безопасности, предварительно смазав его небольшим количеством голубого герметика Loctite 242 (для резьбы) или подобным.

**До конца затяните винт безопасности, проверьте, свободно ли проварачивается регулировочный наконечник.**

10

### WARNING

Установите резиновую заглушку в гнездо винта безопасности. Соедините регулятор с адаптером ASA маркера Shocker NXT. Подсоедините макролайн. На хронографе проверьте скорострельность, по необходимости настройте ее перед использованием. Вкрутите блокировочный винт скорости.

**Ремонт и настройки регулятора изменят значение выходящего давления. Настройте значение выходящего давления на 180-220 psi, после чего повторите процедуру регулирования скорости стрельбы.**

FIG. 18 → РЕГУЛЯТОР

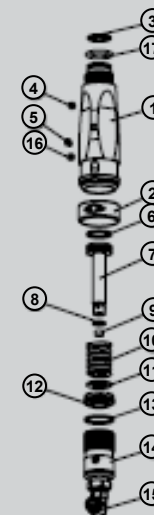

- 1 IRGSHK101 – Корпус регулятора Shocker NXT
- 2 SHK07123 – Накладка регулятора Shocker NXT
- 3 ORN01590UR
- 4 SCRNO1032X0125SCS – Блокировочный винт регулятора
- 5 SCRNO440X0188CO – Винт безопасности регулятора
- 6 ORN01670UR
- 7 IRG105 – Поршень регулятора
- 8 ORN1070UR
- 9 IRG103 – Седло поршня
- 10 SPR022 – Пружина регулятора
- 11 IRG107 – Прокладка пружины регулятора Shocker
- 12 IRG102 – Платформа пружины регулятора
- 13 ORN01890BU
- 14 IRG104 – Регулировочный наконечник регулятора
- 15 IMF110SASM – Сборка шарнирного колена
- 16 SCRNO1032X0125SCS – Блокировочный винт скорости
- 17 ORN01770BU – Прокладка против трения ASA

# ДЕТЕНТЫ (ОПРЕДЕЛИТЕЛИ ШАРА)/ГЛАЗ ТЕХН.ЗРЕНИЯ

## ОСМОТР И ЧИСТКА

01	02	03	04	05
<p>Ключом 1/16" открутите одну из накладок бол детента Shocker NXT. Вставьте для этого ключ в маленькое гнездо на поверхности наклада, где находится крепежный винт. До конца открутите этот винт и поднимите накладку. Крепежный винт наклада бол детента помещается в шпоночный пазу наклада, маленькая пенопластовая заглушка должна предотвращать его от выпадения, но внимательно следите за ним на всякий случай.</p>	<p>Если на вашем маркере установлен отражающий глаз (reflective Vision eye), головки индикатора LED/сенсора будут помещаться под левой накладкой бол детента. Если установлен глаз сенсорной дуги (break-beam Vision eye), головка индикатора LED будет расположена под одной из накладок, в то время, как головка сенсора – под накладкой с другой стороны. Как глаз, так и дорожка между глазом и казенником, должны быть очищенными от пыли, краски, мелкого сора при помощи ватного тампона и спирта. Будьте особо аккуратны, т.к. глаз очень чувствителен. Не вынимайте глаз для осмотра, потому как необходимо отсоединять раму рукоятки для того, чтобы изъять глаз.</p>	<p>Осмотрите сборку бол детента. Плунжер должен быть круглым и гладким. Он должен опускаться в гнездо на накладке при легком нажатии, и отпружинивать обратно при отпускании. Ватным тампоном и спиртом для протирки очистите гнездо бол детента маркера Shocker NXT.</p>	<p>Если плунжер или пружина детента сносились и требуют замены, это не очень сложное задание. Смотря на накладку детента снизу, сначала толкните плунжер, а затем выжмите его. Когда вы заметите, что один из «пальчиков» плунжера выскочил из гнезда, помогите себе вытащить весь плунжер, поддев «пальчик» ключом 1/16". Когда плунжер почти высвободился, вы можете достать его вичную либо при помощи плоскогубцев из гнезда на накладке. Вы можете повредить пружину в процессе, поэтому скорей всего вам понадобится заменить обе детали (плунжер и пружину) одновременно. Если вы будете осторожны и не вставите ключ слишком далеко в образовавшееся отверстие под плунжером, а подцепите самый край, вы можете избежать повреждения пружины.</p>	<p>Аккуратно протрите ватным тампоном и спиртом накладку детента. Установите новый плунжер бол детента с пружиной под ним на накладке. Вам потребуется несильно прижать «пальчики» плунжера внутрь и, покачивая плунжер из стороны в сторону, вставить плунжер до конца на место. Будьте осторожны и придерживайтесь чистоты и порядка на вашем рабочем месте – если вы случайно промахнулись, может выскочить мелкая пружина. Ее будет легче найти на убранном столе, чем в ворсе ковра или среди мусора на заднем сиденье автомобиля.</p>

### 06



**Плунжер детента сделан из само-смазывающегося материала. Плунжер или пружина не требуют смазки.** При переустановке наклада бол детента на корпусе маркера убедитесь, что удерживающий ее винт выравнялся с гнездом винта сверху гибкой ленты глаза. Когда вы опускаете накладку детента, проверьте, правильно ли расположился глаз и не будет ли он раздавлен. Несильное нажатие на ленту глаза снизу корпуса может понадобиться для укрепления глаза. Ключом 1/16" прикрутите крепежный винт наклада.

FIG.19 → СНЯТИЕ НАКЛАДКИ ДЕТЕНТА



FIG.20 → ВСКРЫТИЕ ДЕТЕНТА



FIG.21 → СБОРКА БОЛ ДЕТЕНТА

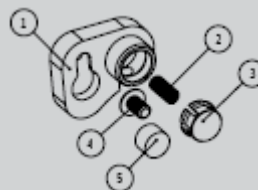
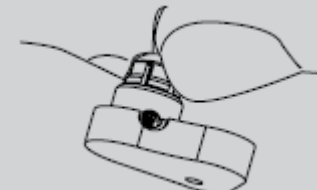

FIG.22 → ЗАЖИМ ПЛУНЖЕРА



- 1 SHK07113 (левая или правая) – Накладка детента Shocker NXT
- 2 SPR029 – Пружина детента Shocker NXT
- 3 SHK07126 – Плунжер детента Shocker NXT
- 4 SCR0348X0156BS – Крепежный винт детента
- 5 BUM007 – Амортизатор глаза Shocker NXT

# ОТСОЕДИНЕНИЕ РУКОЯТКИ

<p><b>01</b></p> <p><b>///WARNING</b></p> <p><b>Стравите газ из маркера Shocker NXT.</b> Отсоедините макролайн от адаптера ASA или от регулятора сжатого воздуха и вертикального регулятора Shocker NXT.</p>	<p><b>02</b></p> <p>Раскрутите и снимите резиновую накладку на рамке рукоятки.</p>	<p><b>03</b></p> <p>Не обязательно отсоединять элемент питания (9-вольтовую батарею), но иначе вам будет легче совершить следующие действия по разборке/сборке.</p>	<p><b>04</b></p> <p>По проводам идет электронный сигнал между нижней (в рукоятке) схемной платой Shocker NXT и платой технического зрения, которая вмонтирована на соленоидный клапан. Необходимо аккуратно отсоединить жгут проводов, подобравшись как можно ближе к нижней схемной плат, плавными движениями из стороны в сторону до полного отсоединения разъема.</p>
<p><b>05</b></p> <p>Ключом 5/32" выкрутите два крепежных винта рукоятки маркера.</p> <p><b>///WARNING</b></p> <p><b>ОСТОРОЖНО отсоедините рамку рукоятки от корпуса маркера, обращая особое внимание на провода схемной платы, расположенных внутри рамки (аккуратно проташите провода через рамку).</b></p>	<p><b>06</b></p> <p>Будьте очень осторожны при работе с корпусом Shocker NXT. Излишняя нагрузка на клапан соленоида может повредить резьбу. Не извлекайте клапан соленоида при стандартном регулярном обслуживании.</p>		

## ИНСТАЛЛЯЦИЯ СТЕРЖНЕЙ ПОРТОВ

Отверстия портов с резьбой расположены сзади корпуса маркера Shocker NXT под регулятором движения затвора. На концах стержней надеты уплотнительные кольца. Стержни необходимы для разделения течения газа внутри маркера Shocker NXT. Корректная инсталляция этих стержней подразумевает использование специального пневматического оборудования (пневмовыравниватель) на заводе Smart Parts. Неправильная инсталляция может навредить герметичности стержней, а несоосность может вывести маркер из строя. Стержни портов и их прокладки – неснашивающиеся детали и НЕ ТРЕБУЮТ замены, ремонта, обслуживания. Никогда не пытайтесь вытащить стержни.

## ///WARNING

В маркер Shocker NXT встроен газовый фильтр, поэтому выкручивание/разборка клапана соленоида не обязательно во время стандартного регулярного обслуживания и может, в принципе, снизить долговечность.

FIG.23 → ЖГУТ ПРОВОДОВ

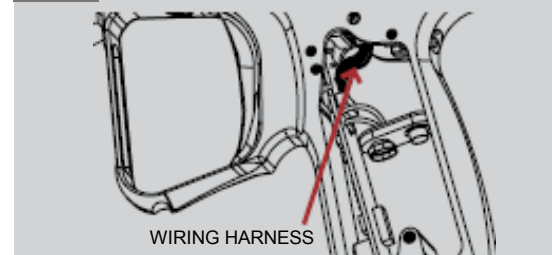

FIG.24 → ОТСОЕДИНЕНИЕ РАМКИ РУКОЯТКИ

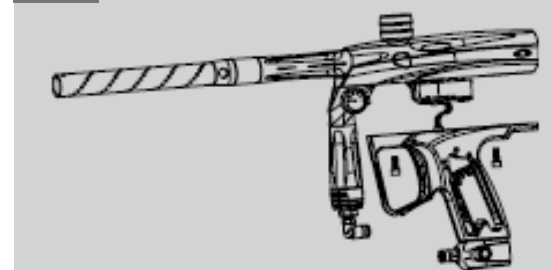
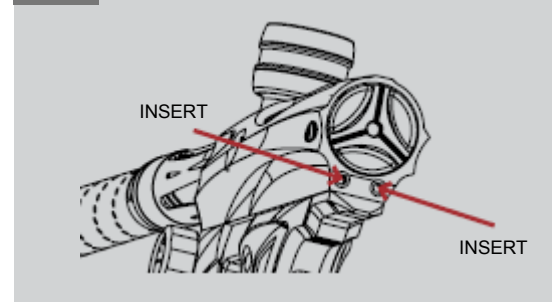

FIG.25 → ОТВЕРСТИЯ ПОРТОВ



# РАЗБОРКА ГЛАЗА

## РАЗБОРКА И СБОРКА

<p><b>01</b></p> <p>Глаза используются в маркере для определения, упал ли шар в казенник.</p> <p>Для инсталляции/снятия глаза, отсоедините рамку рукоятки от корпуса маркера. Отражающий глаз расположен под накладкой бол детента с правой стороны, а глаза сенсорной дуги – под обеими накладками детентов. Следовательно, необходимо снять необходимые наклейки.</p>	<p><b>02</b></p> <p>Отражающий глаз расположен на одинарной эластичной ленте, лента глаз дугит имеет форму буквы Y. Отсоедините нижний конец ленты от верхней платы соленоида. Удалите отражающий глаз, взяв за кончик ленты и аккуратно раскачивая ее. Глаза сенсорной дуги сперва необходимо поочередно достать из ложбинки на корпусе маркера. Помогите себе ключом 1/16". Затем осторожно потяните за нижний конец ленты и осторожно ведите, направляя оба конца ленты глаза к корпусу маркера и вниз одновременно. Проверьте на повреждение гибкую ленту глаза. Снимайте глаза поочередно, т.к. вы можете повредить их, если попытаетесь вытащить оба сразу через открытый проход. Повреждения индикатора и детектора, царапины на контуре, заломы, сгибы на гибкой ленте влияют на работу технического зрения, и являются признаками того, что пора заменить ленту.</p>	<p><b>03</b></p> <p>Для инсталляции отражающего глаза (reflective Vision eye) вставьте его хвост в щель, которая следует за проходом бол детента на правой стороне корпуса. Выньте гибкую ленту изпод корпуса маркера. Для инсталляции глаза сенсорной дуги (break beam Vision eye) вставьте хвост глаза в отверстие зрения снизу ресивера. Один за другим осторожно протяните ленту до отверстий бол детентов. Для этого вам необходимо немного расшатать ленту из стороны в сторону. Помогите себе ключом 1/16".</p>
<p><b>04</b></p> <p>Подсоедините конец эластичной ленты к плате соленоида. Металлические контакты на эластичной ленте должны смотреть в противоположную сторону от корпуса Shocker NXT.</p>	<p><b>05</b></p> <p>На место установите обе наклейки определителей шара (детента) и рамку рукоятки, и похвалите себя за проделанную работу.</p>	

### ВЫБОР РЕЖИМА ТЕХНИЧЕСКОГО ЗРЕНИЯ

Печатная плата маркера Shocker NXT поддерживает три режима технического зрения: Break-Beam Vision, Toggle Vision и Reflective Vision.

Break-Beam Vision – стандартный режим технического зрения для модели Shocker NXT, осуществляется глазами сенсорной системы-коромысла Break-Beam. В режиме зрения маркер Shocker NXT не сделает выстрела, пока нет в казеннике шара; представляет собой дугу между инфракрасным эмиттером и детектором.

Если разъемы детента сильно сносились, либо они не подходят, либо вторично используется корпус маркера, дуга, видя шар, не задерживает его. В таком случае можно установить режим Toggle Vision. В этом режиме маркер совершит выстрел, после того, как дуга обнаружила шар, даже если шар проскакивает незадержанным. Режим Toggle Vision автоматически игнорирует показания глаз «технического зрения», если последние засорились и по умолчанию выставилось ограничение скорости стрельбы.

Режим Reflective Vision сравнивает маркер Shocker NXT с более старой версией корпуса Shocker SFT, у которого есть место только для глаза режима отражающего зрения. Данный режим используется только при инсталлированном отражающем глазе.

FIG.26 → ГЛАЗ СЕНСОРНОЙ СИСТЕМЫ

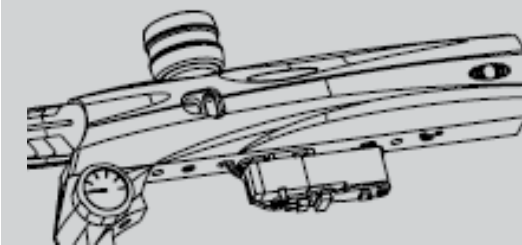

FIG.27 → ОТСОЕДИНЕНИЕ ЭЛАСТИЧНОЙ ЛЕНТЫ



### ВАЖНО

Тип режима зрения для использования в маркере Shocker NXT выбирается следующим образом: при разряженном маркере, удерживая программирующие кнопки, включите маркер Shocker NXT. Удерживая верхнюю кнопку, вы переходите в режим Break-Beam; удерживая нижнюю – в режим Toggle Vision (с переключением); соответственно, если удерживать обе кнопки одновременно, вы перейдете в режим Reflective Vision (отражающее зрение).

01

Для соединения панелей рамки с корпусом маркера соберите их вместе, плотно прижмите (очень аккуратно уложив провода, чтобы они не передавливались, через открытый участок наверху рамки прямо над батареей). Следите за тем, чтобы черные провода не зацепились за кнопку вкл/выкл внутри рамки и за переключатель on/off на задней стенке верхней схемы (этот переключатель серый и плоский).

02



**Застягивание проводов между переключателем и кнопкой вкл/выкл могут сильно повредиться сами и навредить переключателю.**

03

Затяните два крепежных винта рамки рукоятки при помощи ключа 5/32". Теперь подсоедините провода к нижней плате.

04

Будьте осторожны со жгутом проводов. Со стороны разъема жгута проводов есть выступающий провод, который не позволяет свободно подключиться задом наперед. Этот провод должен оказаться ближе всего к элементу питания, со стороны соединителя, смотреть в обратную сторону от схемной платы. Подключите разъемы. Ногтем большого пальца проверьте, до конца ли сели разъемы.

05

Верните на место резиновую накладку, закрепите ее четырьмя крепежными винтами.

FIG.28 → СБОРКИ РУКОЯТКИ МАРКЕРА

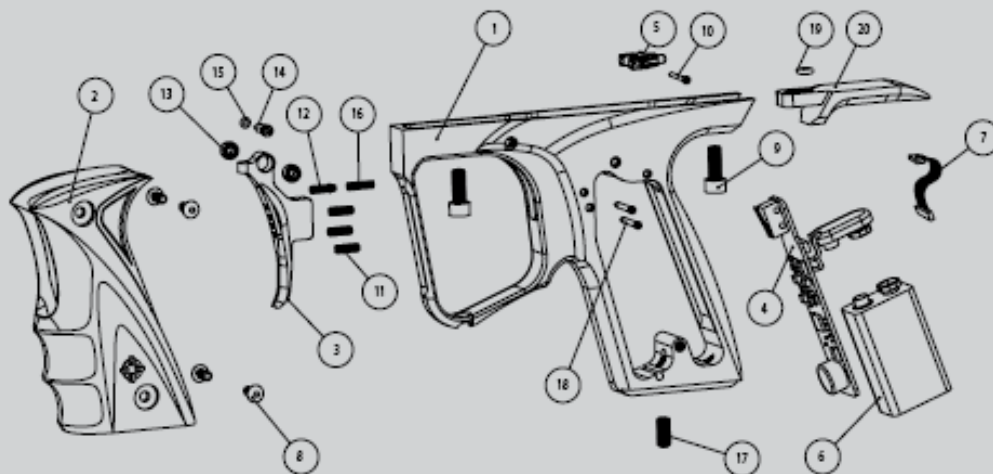

- 1 SHKNXT107 – Рамка рукоятки маркера Shocker NXT
- 2 GRPSMTBLK – Черная накладка ручки Smart
- 3 SHK07107 – Триггер Shocker NXT
- 4 SHK07117VSN – Схемная плата Break Beam
- 5 SHK116 - кнопка On/Off маркера Shocker
- 6 9-вольтовая щелочная батарея
- 7 SHK122 – Жгут проводов
- 8 SCRNO632X0313BS (4x) – Крепежные винты накладки
- 9 SCRNO1032X0500CS (2x) – Крепежные винты рамки
- 10 PIN017 – Крепежная ось кнопки On/Off (с резьбой)
- 11 SCRNO448X0375SCO (3x) – Регулировочные винты триггера
- 12 SHK07124 – Регулировочный винт пружины курка
- 13 BERSHKTRG – Опора курка
- 14 PIN015 – Крепежная ось курка (с резьбой)
- 15 ORN0201070BU – Уплотнительное кольцо для оси
- 16 SPR028 – Пружина возврата курка
- 17 SCRNO1032X0438SCS – Крепежный винт «ласточки хвоста»
- 18 PIN016 – Монтажные штифты переключателя курка (с резьбой)
- 19 ORN00690UR – Прокладка зажимного устройства
- 20 SHKNXT106ACC01- Зажимное устройство Shocker NXT



### **ТРУДНО ВКЛЮЧАТЬ/ВЫКЛЮЧАТЬ МАРКЕР SHOCKER.**

- Жгут проводов соленоида запутался между кнопкой и переключателем вкл/выкл. Снимите рамку рукоятки. Поправьте провода, проверьте на повреждение. Правильно соберите.
- Низкий заряд батареи (либо она совсем села). Проверьте и замените.

### **РАЗРЫВАЮТСЯ ШАРЫ.**

- Не подходит калибр шара к стволу. Шар слишком большой по отношению к стволу вашего маркера. Приобретите Freak System либо замените шары на более подходящие.
- Повреждены либо отсутствуют фиксаторы шара. Убедитесь, что белый дельриновый шар не поврежден и действует на обе стороны. Замените, если отсутствует или поврежден.
- Краска очень низкого качества или шар хрупкий. Приобретите хорошие брендовые шары высококачественного производителя.
- Включите систему глаз.
- Проверьте батарею Shocker. Заряд может быть очень низким, что приводит к незавершенному циклу.
- Лоадер не выдерживает темпа. Проверьте аккумуляторы лоадера или приобретите более быстрый лоадер.

### **ВОЗДУХ ПРОТЕКАЕТ ПОД СТВОЛОМ ПРИ ЗАРЯДКЕ МАРКЕРА SHOCKER.**

- Уплотнительные кольца на внутренней поверхности рабочей камеры изношены (разорвались). Замените и тщательно смажьте.

### **МАЛО ВОЗДУХА ПОПАДАЕТ В МАРКЕР ИЛИ СОВСЕМ НЕ ПОПАДАЕТ.**

- Выпустите весь воздух, разберите маркер. Проверьте уплотнительные прокладки, смажьте их SL33K и переустановите.
- Засорился затвор; проверьте не застряли ли оболочка шара или какой-либо мусор.

### **ВОЗДУХ ПРОТЕКАЕТ ВНУТРИ МАРКЕРА.**

- Крепежные винты манифолда расслабились. Подтяните винты для предотвращения утечки, но НЕ ПЕРЕТЯГИВАЙТЕ.
- Расслабились винты корпуса соленоида. Подтяните винты для предотвращения утечки, но НЕ ПЕРЕТЯГИВАЙТЕ.
- Необходимо проверить соленоид. Обратитесь в сервисный центр Smart Parts.

### **МАРКЕР ЗАПРАВЛЕН ВОЗДУХОМ, НО НЕ СТРЕЛЯЕТ.**

- Включите маркер.
- Могла сесть батарея. Замените ее.
- Проверьте не отсоединился ли разъем проводов от схемной платы. Подключите.
- Глаза активированы, но нет шаров в лоадере. Всыпьте шары, либо отключите глаза.

## **МАРКЕР SHOCKER NXT ВКЛЮЧАЕТСЯ И ПОДАЕТ СИГНАЛ, НО НЕ ЗАГОРАЕТСЯ КНОПКА ВКЛЮЧЕНИЯ И МАРКЕР НЕ СТРЕЛЯЕТ.**

— Слишком скручен регулировочный винт точки активации курка.

## **СНИЖЕНИЕ СКОРОСТРЕЛЬНОСТИ МАРКЕРА SHOCKER ВО ВРЕМЯ БЫСТРОЙ СТРЕЛЬБЫ.**

— Очистите и смажьте все детали маркера Shocker, обратив особое внимание на затвор и кольца камеры сгорания.

— Немного увеличьте настройку dwell.

— Замените батарею.

## **НИЗКАЯ СКОРОСТЬ.**

— Низкий заряд батареи. Замените батарею.

— Отверните клапан входа/выхода до конца.

— Проверьте рабочее давление (оно должно быть примерно 190 фунтов на квадратный дюйм). Если нужно, увеличьте до 220psi.

— Настройка Dwell очень низкая, из-за чего затвор возвращается в исходное положение, когда зашел еще недостаточный объем газа, чтобы со скоростью вытолкнуть шар. Особенно, если давление равно 190psi, увеличьте настройку dwell.

— Почистите воздушный регулятор.

— Почистите, проверьте и смажьте все внутренние детали Shocker NXT.

— Подберите правильный калибр шара, который может оказаться слишком большим или маленьким для ствола маркера. Приобретите Freak System либо замените шары на более подходящие.

— Замените заднее уплотнительное кольцо камеры сгорания.

## **ФУНКЦИЯ FIRST SHOT DROP OFF (FSDO) АКТИВИРУЕТСЯ.**

— Если маркер Shocker NXT стреляет с низкой скоростью, или не делает выстрел за первое нажатие на курок после долгого перерыва/бездействия, но дальше стреляет с нормальной скоростью, функция first shot drop off могла быть вызвана наличием засоренности или излишней смазки. Стравите газ, разберите, почистите, проверьте на неисправность затвор. Несильно смажьте затвор смазкой SL33K Shocker перед сборкой.

— Если не отключилась функция First Shot Drop Off после очистки и смазки, увеличьте значение dwell.



# УСТРАНЕНИЕ НЕИСПРАВНОСТЕЙ

КРАЙНЕ ВАЖНО

## ГЛАЗА НЕ РАБОТАЮТ/В ТАКОМ РЕЖИМЕ МАРКЕР СТРЕЛЯТЬ НЕ БУДЕТ.

- Убедитесь, что вы в режиме технического зрения. Лампочка кнопки включения LED должна непрерывно гореть.
- Проверьте, соответствует ли режим зрения типу установленных глаз – см.раздел разборки глаз.
- Проверьте и, если необходимо, очистите глаза и казенник.
- Если сносились плунжеры определителей (детентов) шара, либо они у вас повторного использования, либо сам корпус используется вторично, возможно, что шар в казеннике остается незамеченным глазами. Если это так, замените необходимые детали, либо переключитесь в режим зрения с переключателем Toggle Vision mode).

## ТРУДНО ОТДЕЛИТЬ РАМКУ РУКОЯТКИ ОТ КОРПУСА МАРКЕРА.

- Вторично используемые крепежные винты рукоятки могут застревать на верхней схемной плате. Используйте только винты, предназначенные для рамы Shocker NXT.

## ПЛАТА БОЛЕЕ СТАРОЙ МОДЕЛИ SHOCKER НЕ ПОМЕЩАЕТСЯ В РАМКУ РУКОЯТКИ МАРКЕРА SHOCKER NXT.

- Более ранние модели схемных плат с переключателем в обратном положении не подходят. Используйте либо более новые схемные платы, либо дайте специалисту переделать переключатель.

## МАРКЕР SHOCKER NXT СТРЕЛЯЕТ БЫСТРЕЕ, ЧЕМ ПОЗВОЛЯЮТ ПРАВИЛА ТУРНИРА.

- На определенных полях или турнирах вы можете столкнуться с правилами ограничения скорострельности маркера. Для уменьшения скорости Shocker NXT вам необходимо увеличит настройку ROF, которая заставляет после каждого выстрела переждать какое-то время. Со стравленным газом, без краски и с чехлом на стволе, раскройте рамку рукоятки, включите маркер и нажмите нижнюю программирующую кнопку, при этом удерживая курок. См.раздел настроек Rate of Fire/Rebound для более детальной информации.

## ТЕХНИЧЕСКАЯ ПОДДЕРЖКА



## ГАРАНТИЯ

Smart Parts дает гарантию на один год для первичного розничного покупателя, предоставляя бесплатное техническое обслуживание и материалы. На детали одноразового использования (батареи, уплотнительные кольца, заглушки и т.д.) гарантия не распространяется. На сборку клапана дается гарантия в шесть месяцев, точно так же, как и на соленоид и на электронику (безусловная гарантия), плюс дополнительная гарантия на шесть месяцев на отдельные электронные детали (не включает работу и услуги по инсталляции.) Гарантия не покрывает поверхностные повреждения, неисправности из-за некорректного использования, неправильной сборки и разборки, попыток просверлить отверстия или убрать металлические накладки с внешней поверхности, которые могут улучшить производительность маркера и уменьшить защитные показатели давления маркера. Без письменного разрешения не делайте никаких изменений в основных деталях маркера. Смазывайте маркер только специальной смазкой SL33K, иначе мы расторгнем гарантию. Маркеры не возмещаются. Эта гарантия ограничивается ремонтом или заменой вышедших из строя деталей (причем клиент должен оплатить все затраты по переправке деталей). Гарантия также действует только в том случае, если клиент вместе с маркером предоставляет нам гарантийный талон. Гарантия не передается в другие руки. Не пытайтесь изменить блок курка, иначе мы аннулируем гарантию Smart Parts Inc.. Любая реконструкция курка может вызвать сильные повреждения.



Русский перевод  
GANZ TEAM



[www.ganz-paintball.com](http://www.ganz-paintball.com)



**SMART PARTS**

800.922.2147 100 Station St. Loyahanna, PA 15661 [www.smartparts.com](http://www.smartparts.com) manual version 1.4